



Schweizerische Eidgenossenschaft
Confédération suisse
Confederazione Svizzera
Confederaziun svizra

Bundesamt für Umwelt BAFU / Abteilung Wald

Waldmischungsgrad LFI

Identifikator 164.21

Geobasisdaten des Umweltrechts
Modelldokumentation

Version 1.0

Bern, 06. April 2018

Offiz. Bezeichner	Waldmischungsgrad LFI
FIG	Paolo Camin, BAFU Thomas Bettler, BAFU Dominik Angst, BAFU Christine Najjar, KOGIS Martin Hägeli, WSL Christian Ginzler, WSL
Leiter der FIG	Thomas Bettler BAFU, Dominik Angst BAFU
Modellierer	Dominik Angst BAFU
Datum	06.04.2018
Version	Von der Direktion des BAFU verabschiedete Version

Änderungskontrolle

Version	Beschreibung	Datum
1.0	Erstfassung des Modells	06.04.2018

Inhaltsverzeichnis

1. Einleitung	2
2. Ziel und Zweck	3
2.1. Information zum Waldmischungsgrad	3
2.2. Begriffe aus dem GeolG.....	4
3. Modellbeschreibung	5
4. Konzeptionelles Datenmodell	8
4.1. UML-Klassendiagramm / Graphische Darstellung	8
4.2. Objektkatalog.....	10
5. Darstellung der Daten	13
5.1. Grundlagen.....	13
5.2. Bestehende grafische Darstellungen zum referenzierten MGDM.....	13
5.3. Legende.....	13
5.4. Transparenz	14
5.5. Beispielgrafik	14
5.6. Hintergrundgrafik.....	14
6. Datenmodell im Format INTERLIS 2.3	15
Anhang A: Glossar	17
Anhang B: Literaturverzeichnis	18

1. Einleitung

GeolG	<p>Seit dem 1. Juli 2008 ist das Bundesgesetz über Geoinformation (GeolG) in Kraft. Es hat zum Ziel, auf nationaler Ebene verbindliche bundesrechtliche Standards für die Erfassung, Modellierung und den Austausch von Geodaten¹ des Bundes, insbesondere von Geobasisdaten des Bundesrechts, festzulegen. Weiter regelt es die Finanzierung und den Datenschutz. Das Gesetz enthält auch für das Datenmanagement der Kantone und Gemeinden neue rechtliche Grundlagen. So wird sich der Zugang zu den mit grossem Aufwand erhobenen und verwalteten Daten für Behörden, Wirtschaft und Bevölkerung verbessern. Gleiche Daten wird man für verschiedenste Anwendungen nutzen können. Mit der Harmonisierung werden auch Verknüpfungen von Datenbanken möglich, die einfache und neuartige Auswertungen ermöglichen. Die Werterhaltung und die Qualität der Geodaten soll über lange Zeitperioden sichergestellt werden.</p>
GeoIV	<p>Mit dem GeolG ist auch die Verordnung über Geoinformationen (GeoIV) in Kraft getreten. Sie präzisiert das GeolG in fachlicher sowie technischer Hinsicht und führt im Anhang 1 die „Geobasisdaten des Bundesrechts“ auf. Unter anderem bestimmt Art. 9 GeoIV, dass die zuständige Fachstelle des Bundes ein minimales Geodatenmodell zu jedem Geobasisdatensatz vorgibt (Anhang 1 GeoIV). Für die Geobasisdatensätze im Bereich der Umwelt ist die zuständige Fachstelle des Bundes das BAFU. Schliesslich sieht die GeoIV in Verbindung mit der entsprechenden Verordnung des Umweltrechts vor, dass das BAFU auch ein minimales Darstellungsmodell vorgibt (Art. 11 GeoIV, Art. 66 WaV). Soweit die Kantone für den Vollzug zuständig sind, werden auch die Darstellungsmodelle von BAFU und Kantone gemeinsam erarbeitet.</p>
Rechtlicher Stellenwert	<p>Minimale Geodatenmodelle beschreiben den gemeinsamen Kern eines Satzes von Geodaten (Ebene Bund), auf welchem erweiterte Datenmodelle aufbauen können (Ebene Kanton oder Gemeinde). Für die Kantone ist das nachfolgende minimale Geodatenmodell verbindlich. Es ist ihnen freigestellt, in ihre Datenmodelle zusätzliche Informationen zu integrieren.</p>

¹ Begriffe gemäss GeolG, Art. 3

2. Ziel und Zweck

2.1. Information zum Waldmischungsgrad

Mischungsgrad LFI

Informationen zum Waldmischungsgrad LFI werden mit Methoden der Fernerkundung modelliert. Auf Basis der ADS80 Luftbildstreifen von swisstopo und deren spektraler Information werden landesweit Rasterzellen von 3 m x 3 m in Laub- beziehungsweise Nadelbaum eingeteilt. Als Referenzdaten für die Modellierung dienen interpretierte Polygone auf dem Luftbildmosaik. Der Raster von 3 m x 3 m wird zu einem Datensatz von 25 m generalisiert. Jede Rasterzelle trägt die Information zum Anteil der Laubbäume. Der Datensatz bezieht sich landesweit auf alle Bestockungen, nicht nur auf das LFI Waldareal. Der räumlich explizite Waldmischungsgrad LFI kann sich vom Mischungsgrad LFI der terrestrischen Stichprobenerhebung unterscheiden. Bei der terrestrischen Bestimmung des Mischungsgrades wird das Basalflächenverhältnis von Laub- und Nadelbäumen verwendet. Beim Waldmischungsgrad LFI basierend auf den Luftbildstreifen wird das Verhältnis der sichtbaren Baumkronen von Laub- und Nadelbäumen berechnet.

Für mehr Informationen zum LFI und der Methode zum Waldmischungsgrad LFI siehe Anhang B (Literaturverzeichnis).



Abbildung 1 Waldmischungsgrad LFI über die Schweiz, wird auf www.map.admin.ch (BGDI) aufgeschaltet.

Art. 33, 34, WaG

Gemäss Art. 33, 34 (WaG) führen BAFU und WSL gemeinsam ein Landesforstinventar.

Verwendung	Bei der georeferenzierten Darstellung handelt es sich um Rasterdaten. Die Daten eignen sich, um zum Beispiel auf Bestandesebenen Merkmale zum Anteil von Laub- bzw. Nadelbäumen zu berechnen. Die Daten sind nicht auf Waldgebiete beschränkt, sondern liegen flächendeckend vor.
Datennachführung	Das LFI ist für die Nachführung des Geobasisdatensatzes Waldmischungsgrad LFI zuständig. Das LFI aktualisiert den Waldmischungsgrad regelmässig.
Veröffentlichung der Daten	Die Geodaten werden zukünftig in der Bundes Geodaten-Infrastruktur (BGDI) gemäss definiertem Darstellungsmodell (Kap. 5) zur Verfügung gestellt.
Zitierung der Daten	Bei Verwendung der Daten ist der Datensatz wie folgt zu zitieren: <i>Lars Waser; Christian Ginzler (20xx): Forest Type NFI; National Forest Inventory (NFI); doi:10.16904/1000001.3.</i>

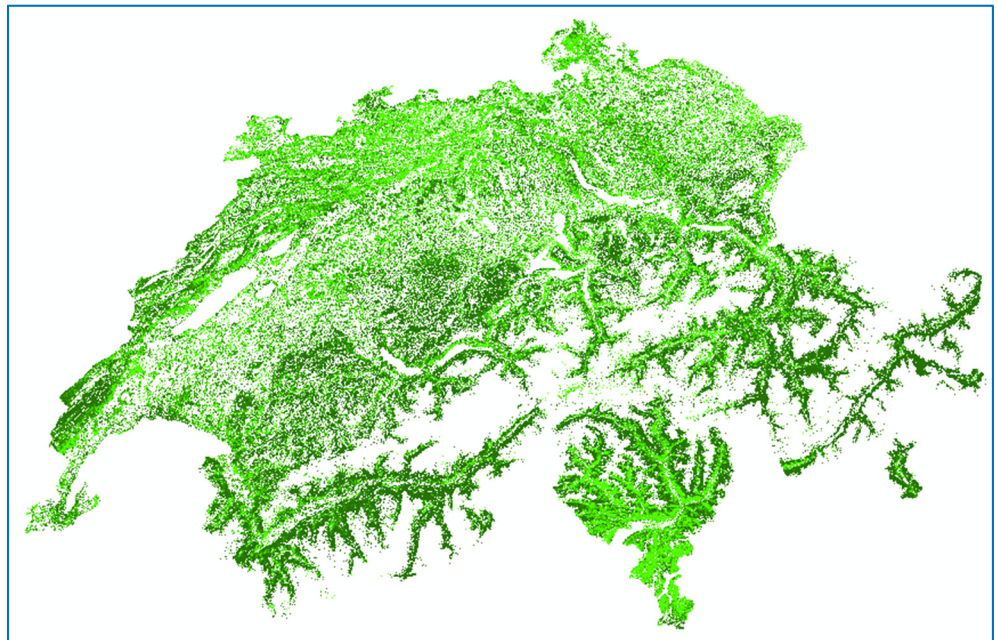
2.2. Begriffe aus dem GeolG

Die nachfolgend verwendeten Begriffe aus dem GeolG sind wie folgt definiert²:

Geodaten	Raumbezogene Daten, die mit einem bestimmten Zeitbezug die Ausdehnung und Eigenschaften bestimmter Räume und Objekte beschreiben, insbesondere deren Lage, Beschaffenheit, Nutzung und Rechtsverhältnisse. (Beispiel.: digitale Strassenkarten, Adressverzeichnis von Routenplanern)
Geobasisdaten	Geodaten, die auf einem rechtsetzenden Erlass des Bundes, eines Kantones oder einer Gemeinde beruhen. (Beispiel: Amtliche Vermessung, Bauzonenplan, Hochmoorinventar)
Georeferenzdaten	Geodaten, die im Anhang 1 der GeoIV als solche klassiert sind.

² Art. 3 GeolG [http://www.admin.ch/ch/d/sr/510_62/a3.html, 13.09.2016]

3. Modellbeschreibung

Geobasisdatensatz

Das minimale Geodatenmodell Waldmischungsgrad LFI wird für den Geobasisdatensatz des Bundesrechts mit Identifikator 164.21 erstellt (Tabelle 1).

Identifikator	Bezeichnung Geobasisdatensatz	Zuständige Stelle [Fachstelle des Bundes]
164.21	Waldmischungsgrad LFI	WSL [BAFU]

Tabelle 1 Geobasisdatensatz des Bundesrechts. Die Spalte „Zuständige Stelle“ bezeichnet nach Artikel 8, Absatz 1 (GeolG) die für die Erhebung, Nachführung und Verwaltung zuständige Stelle. In eckigen Klammern [] wird die Fachstelle des Bundes bezeichnet.

Der Datensatz liegt im GeoTIFF Format vor. Abbildung 2 zeigt das Bild aus dem Datensatz Waldmischungsgrad LFI und einen Ausschnitt daraus, wie es in einem Grafikprogramm dargestellt wird. Das Bild verwendet abgestufte Farbwerte, um den Laubbaumanteil darzustellen. Anhand dem Farbwert eines Bildpunktes kann der Mischungsgrad ermittelt werden.



Abbildung 2 Ausschnitte aus dem Geobasisdatensatz Waldmischungsgrad LFI. Im linken Bild ist der ganze Datensatz dargestellt. Man erkennt grob die Verteilung der Laub- bzw. Nadelbäume, aber noch nicht die Details. Im rechten Bild ist ein bestimmter Ausschnitt des Datensatzes dargestellt. Die Farbwerte geben die den Anteil der Laubbäume wieder.

Abbildung 3 zeigt schematisch, wie die Daten modelliert werden. Links im Bild ist das Raster mit den Zellenwerten (im Fall des Waldmischungsgrads LFI mit Farbwerten) dargestellt. Diese Werte werden als GeoTIFF geliefert. Rechts steht ein Dokumentensymbol, stellvertretend für die in INTERLIS gespeicherten Meta-Informationen zum Raster. In diesen Meta-Daten steht insbesondere eine räumliche Referenz, welche die Lokalisierung des Rasters ermöglicht. Wichtig ist hier, dass die Daten selbst nicht in INTERLIS gespeichert werden, sondern im Rasterbild (GeoTIFF) enthalten sind.

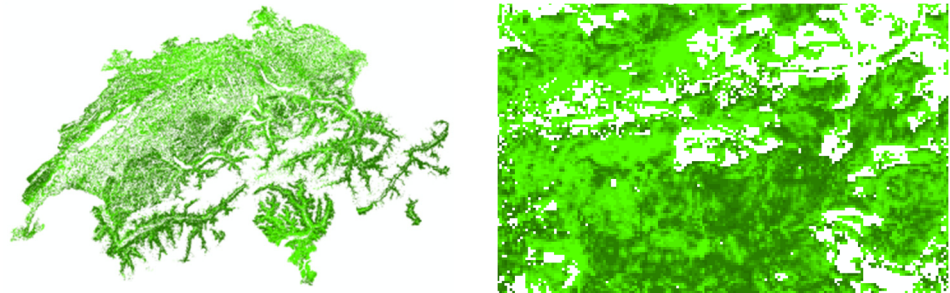

Abbildung 3 Schematische Darstellung des Vorgehens bei der Modellierung

Modell

Das Modell für den Waldmischungsgrad lehnt sich an das Basismodell *NonVectorBase_V3* an (Tabelle 2). Dieses ist in der Weisung "Modellierung einfacher nicht-vektorieller Geobasisdaten"³ des Koordinationsorgans für Geoinformation des Bundes (GKG) ausführlich beschrieben.

Das konzeptionelle Datenmodell für nicht-vektorielle Geodaten weist u.a. Charakteristika von Metadatenmodellen auf. Dieses Modell wird im Sinne eines «Beipackzettels» zu den Bilddaten aufgefasst. Beschrieben werden der Geobasisdatensatz und das einzelne Bild.

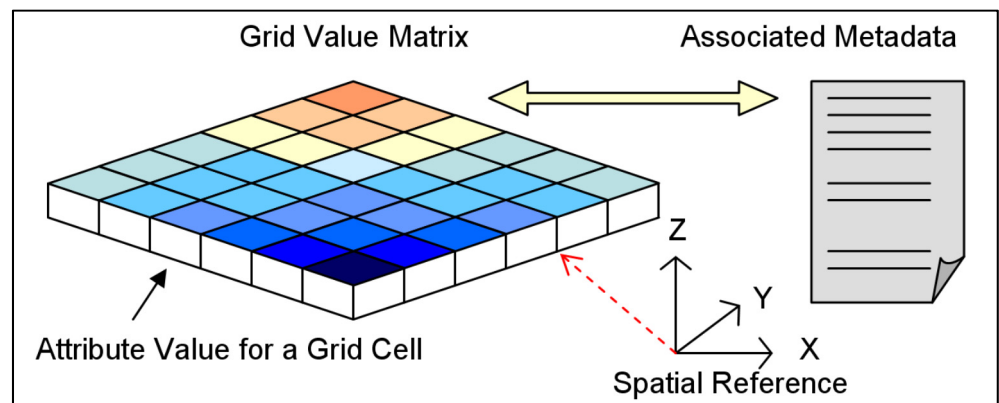
Dabei wird nicht der Bild-/Kachelinhalt an sich («Pixel für Pixel») modelliert, sondern:

1. Beschreibende Attribute zu Datensatz, Bilder und Ausschnitt
2. Eine Identifikation sowie eine Georeferenz auf das eigentliche Rasterbild

Die GeoTIFFs mit dem Waldmischungsgrad LFI sind rechteckige Bilder und umfassen die ganze Schweiz. Die Datensätze werden nicht in kleinere Einheiten (Kacheln) unterteilt. Die Rasterzellen sind immer quadratisch.

³ <https://www.geo.admin.ch/de/geo-information-switzerland/geobasedata-harmonization/geodata-models.html>

TOPIC Name	KLASSEN Name	KLASSEN Bezeichnung
NonVector_Base	NonVector_Dataset	Nichtvektorieller Datensatz
	ImageGraphicRasterObject	Rasterbildobjekt

Tabelle 2 Übersicht des Datenmodells

Klasse NonVector_Dataset

In dieser Klasse werden Metainformationen zum Datensatz gespeichert. Dies sind nebst einer Beschreibung der Datenstand und der Perimeter, der durch den Datensatz abgedeckt wird.

Klasse ImageGraphicRasterObject

Die in der Klasse zum Rasterbildobjekt gespeicherten Daten betreffen Metainformationen zum Bild selbst. Dazu gehören der Dateiname, die Auflösung des Rasters, seine geometrische Lokalisierung, sowie Länge und Breite des Bildes.

Der Bildinhalt an sich wird nicht modelliert, das Bild (GeoTIFF) wird mit der INTERLIS Transferdatei zusammen ausgeliefert.

Beide Klassen erben die Attribute der gleichnamigen Klassen aus dem Basismodell NonVector_Base_V3.



Abbildung 4 Vererbung der Klassen aus dem Basismodell

Abbildung 4 zeigt die Verbindungen der Klassen aus dem Modell Waldmischungsgrad_LFI_ID164_21_LV95_V1 (rot) mit dem Basismodell NonVector_Base_V3 (grau). Die Klasse "Clipping" aus dem Basismodell wird nicht verwendet.

4. Konzeptionelles Datenmodell

4.1. UML-Klassendiagramm / Graphische Darstellung

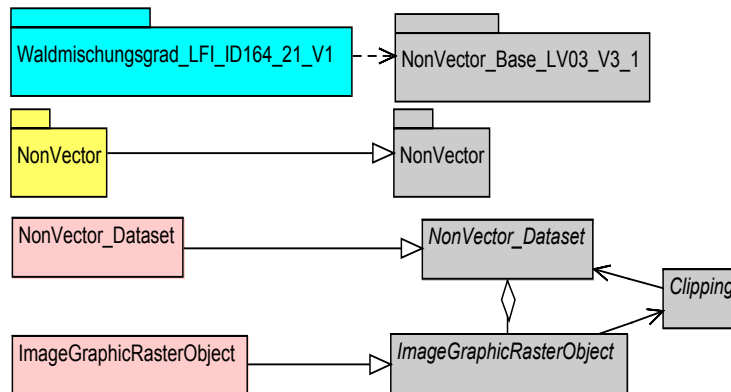

Abbildung 5 UML-Klassendiagramm Rasterdaten

Blau sind die Modellnamen, gelb die Topics und rosa die Klassen eingefärbt (Abb. 5). Die grau eingefärbten Klassen stammen aus dem Basismodell. Sämtliche Attribute der geerbten Klassen aus dem Basismodell können für den Waldmischungsgrad LFI verwendet werden. Im Objektkatalog (siehe nächstes Kapitel) werden die Attribute beschrieben.

Die landesweiten Rasterdaten entsprechen nicht überall dem gleichen Datenstand, denn die Informationen wurden über mehrere Jahre aufgenommen (Flugjahr). Die Information zum Datenstand wird als Polygon mit dem entsprechenden Jahr modelliert (siehe folgende Abbildung).

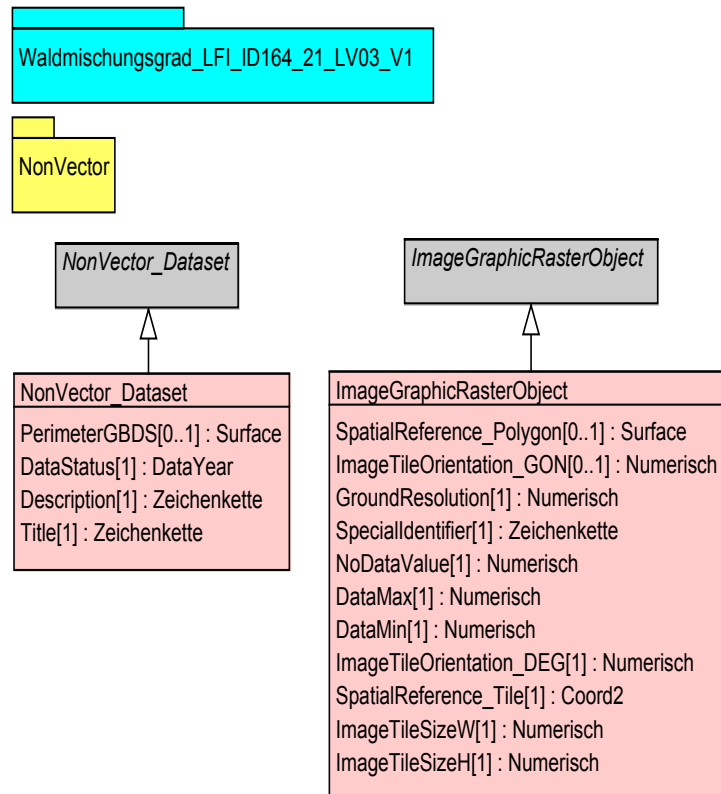

Abbildung 6 UML-Klassendiagramm Datenstand

Die Daten können entweder im Bezugsrahmen LV95 oder im alten Bezugsrahmen LV03 geliefert werden. Für beide Bezugsrahmen steht je ein eigenes Modell zur Verfügung. Die beiden Modelle unterscheiden sich einzig in der Definition der geometrischen Attribute in den Klassen.

4.2. Objektkatalog

	Topic NonVector
	Klassen NonVector_Dataset und ImageGraphicRasterObject

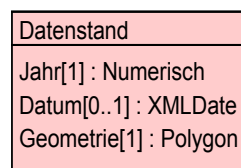
A Klasse NonVector_Dataset						
	Attributname	Beschreibung	Kardinalität	Datentyp	Beispiel	Bemerkung
A1	<i>Title</i>	Name des Datensatzes	1	String [256]	<i>Waldmischungsgrad LFI</i>	Alternativtitel gemäss GeoCat
A2	<i>PerimeterGDBS</i>	Perimeter des gesamten Datensets	0..1	Surface		Vom Basismodell NonVector_Base_V3 geerbt. Entspricht der Ausdehnung der Karte (ganze Schweiz)
A3	<i>Description</i>	Beschreibung des Datensatzes	1	String [256]	Anteil der Laubbäume und Nadelbäume	Titel gemäss GeoCat
A4	<i>DataStatus</i>	Datenstand	1	GregorianYear (1900-2300)	2015	

B Klasse ImageGraphicRasterObject						
	Attributname	Beschreibung	Kardinalität	Datentyp	Beispiel	Bemerkung
B1	<i>SpecialIdentifier</i>	Kennzeichner des Bildes	1	Uri	<i>WMG_LFI_2015.tif</i>	Vom Basismodell NonVector_Base_V3 geerbt. In der Regel der Dateiname

B2	<i>GroundResolution</i>	Raster-Auflösung	1	Numeric [m] (0.00-1000000.00)	25.00	Vom Basismodell NonVector_Base_V3 geerbt. Entspricht der Seitenlänge einer Rasterzelle. Die Rasterzellen sind quadratisch.
B3	<i>ImageTileSizeH</i>	Höhe des Bildes	1	Numeric (1-1000000000)	21676	Vom Basismodell NonVector_Base_V3 geerbt. Höhe in Anzahl Rasterpunkten
B4	<i>ImageTileSizeW</i>	Breite des Bildes	1	Numeric (1-1000000000)	33301	Vom Basismodell NonVector_Base_V3 geerbt. Breite in Anzahl Rasterpunkten
B5	<i>SpatialReference_Tile</i>	Koordinate obere linke Ecke	1	Coord2		Vom Basismodell NonVector_Base_V3 geerbt. Beschreibt zusammen mit den Attributen B3 und B4 die räumliche Ausdehnung des Bildes.
B6	<i>SpatialReference_Polygon</i>	Grenz-Polygon	0..1	Surface		Vom Basismodell NonVector_Base_V3 geerbt. Attribut wird nicht verwendet.
B7	<i>ImageTileOrientation_DEG</i>	Ausrichtung des Rasters	1	Numeric [°] (0.00-359.99)	0.00	Vom Basismodell NonVector_Base_V3 geerbt. Das Raster des Basisdatensatzes 164.21 ist nach Norden ausgerichtet (Wert 0.00).
B8	<i>ImageTileOrientation_GON</i>	Ausrichtung des Rasters	0..1	Numeric [Gon] (0.00-399.99)		Vom Basismodell NonVector_Base_V3 geerbt. Attribut wird nicht verwendet.
B9	<i>DataMin</i>	Minimalwert im Datensatz	1	Numeric [Anteil] (0.0-100.0)	0.0	Diese statistische Angabe ist auch in den Metadaten des GEOTIFFs gespeichert. Sie entspricht dem kleinsten Wert im Raster (abgesehen vom NoDataValue). Dies entspricht dem minimalen Laubanteil in Prozent.
B10	<i>DataMax</i>	Maximalwert im Datensatz	1	Numeric [Anteil] (0.0-100.0)	100.0	Diese statistische Angabe ist auch in den Metadaten des GEOTIFFs gespeichert. Sie entspricht dem grössten Wert im Raster (abgesehen vom NoDataValue). Dies entspricht dem maximalen Laubanteil in Prozent.
B11	<i>NoDataValue</i>	Im Bild gespeicherter Wert für Rasterzellen ohne Daten	1	Numeric [Anteil] (-255-0)	-255	Diese statistische Angabe ist auch in den Metadaten des GEOTIFFs gespeichert. Rasterzellen mit diesem Wert wurden nicht berechnet.

	Topic Datenstand
	Klasse Datenstand

C Klasse Datenstand						
	Attributname	Beschreibung	Kardinalität	Datentyp	Beispiel	Bemerkung
C1	<i>Jahr</i>	Jahreszahl des entsprechenden Flugjahres/der entsprechenden Aufnahme	1	1900 .. 2100	2016	
C2	<i>Datum</i>	Genaues Datum des Fluges, bzw. der Aufnahme	0..1	XMLDate (Yyyy-mm-dd)	2016-06-27	
C3	<i>Geometrie</i>	Polygon der entsprechenden Einteilung	1	Surface		

5. Darstellung der Daten

5.1. Grundlagen

Grundlage bildet ein Rasterdatensatz in Form einer GeoTIFF Datei. In der Datei sind die Attributwerte der Rasterzellen als Anteile der Laubbäume gespeichert (siehe auch Abbildung 2, 5). Die folgenden Angaben sind Empfehlungen für die Darstellung auf Online-Karten, z.B. map.geo.admin.ch.

5.2. Bestehende grafische Darstellungen zum referenzierten MGDM

Die Datensätze sind auf map.geo.admin.ch als Layer verfügbar.

5.3. Legende

Die Werte werden in einer klassifizierten Skala abgebildet. Die Kategorien des Laubbaumanteils [%] werden farblich unterschieden (Abb. 6).



Abbildung 7 Legende zur Darstellungs-Empfehlung

Wertebereich	Farbwert sRGB	Farbwert HSV
0 - 10	# 267300	100°, 100, 45
10 - 20	# 2a8000	100°, 100, 50
20 - 30	# 308f00	100°, 100, 56
30 - 40	# 349c00	100°, 100, 61
40 - 50	# 39ab00	100°, 100, 67
50 - 60	# 3eba00	100°, 100, 73
60 - 70	# 44cc00	100°, 100, 80
70 - 80	# 49db00	100°, 100, 86
80 - 90	# 4fed00	100°, 100, 93
90 - 100	# 55ff00	100°, 100, 100

Tabelle 3 Farbwerte der Legende in sRGB und HSV

5.4. Transparenz

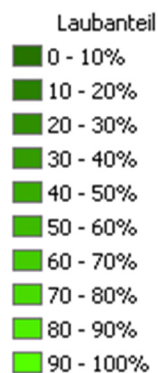
Die Kategorien werden vollständig opak (deckend) definiert.

5.5. Beispielgrafik

Als Beispiel dient eine Darstellung für map.geo.admin.ch. Den Hintergrund bildet die Landeskarte 1:25'000. Als thematischer Layer ist der "Waldmischungsgrad LFI" ausgewählt mit 0% Transparenz (Abb. 7).



Abbildung 8 Ausschnitt des Datensatzes Waldmischungsgrad LFI für map.geo.admin.ch

5.6. Hintergrundgrafik

Es wird keine Hintergrundgrafik verwendet.

6. Datenmodell im Format INTERLIS 2.3

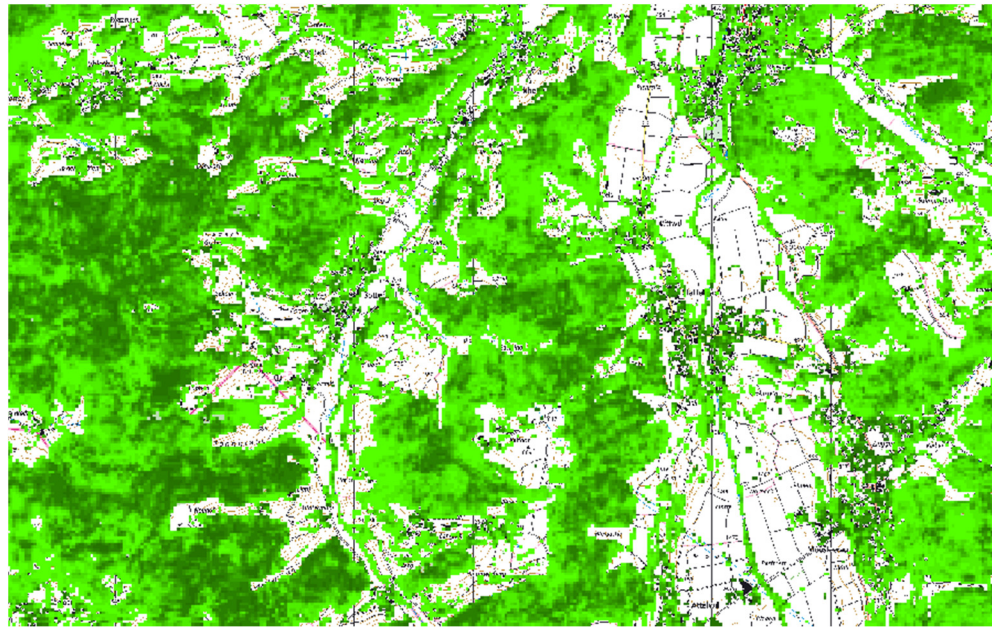
Bei Abweichungen zw. Modelldokumentation und Model Repository gilt die ILI-Version im Model Repository.

```
INTERLIS 2.3;

!!@ technicalContact=mailto:gis@bafu.admin.ch
!!@ furtherInformation=https://www.bafu.admin.ch/geodatenmodelle
!!@ IDGeoIV="164.21"
MODEL LFI Waldmischungsgrad LV95 V1 (en)
AT "https://models.geo.admin.ch/BAFU/"
VERSION "2018-04-06" =
  IMPORTS GeometryCHLV95_V1,Units,NonVector_Base_LV95_V3_1;

DOMAIN
DataYear EXTENDS INTERLIS.GregorianYear = 1900.. 2300;

TOPIC NonVector
EXTENDS NonVector_Base_LV95_V3_1.NonVector =

  CLASS ImageGraphicRasterObject (EXTENDED) =
    /** Höhe in Anzahl Rasterpunkten
    */
    ImageTileSizeH (EXTENDED) : MANDATORY 1 .. 1000000000;
    /** Breite in Anzahl Rasterpunkten
    */
    ImageTileSizeW (EXTENDED) : MANDATORY 1 .. 1000000000;
    SpatialReference Tile (EXTENDED) : MANDATORY GeometryCHLV95 V1.Coord2;
    ImageTileOrientation DEG (EXTENDED) : MANDATORY 0.00 .. 359.99
  [Units.Angle_Degree];
    /** Minimalwert im Datensatz
    */
    DataMin : MANDATORY 0 .. 255;
    /** Maximalwert im Datensatz
    */
    DataMax : MANDATORY 0 .. 255;
    /** Im Bild gespeicherter Wert für Rasterzellen ohne Daten
    */
    NoDataValue : MANDATORY -128.0 .. 0.0;
  END ImageGraphicRasterObject;

  CLASS NonVector_Dataset (EXTENDED) =
    Title : MANDATORY TEXT*256;
    Description (EXTENDED) : MANDATORY MTEXT*256;
    /** Datenstand
    */
    DataStatus : MANDATORY DataYear;
  END NonVector_Dataset;

END NonVector;

TOPIC Datenstand =

  DOMAIN
  /* Flächen ohne Kreisbogen */
  Polygon = SURFACE WITH (STRAIGHTS) VERTEX GeometryCHLV95 V1.Coord3
  WITHOUT OVERLAPS > 0.001;

  /* Klasse für Datenstand */
  CLASS Datenstand =
    Jahr : MANDATORY 1900 .. 2100;
    Datum : INTERLIS.XMLDate;
    Geometrie : MANDATORY Polygon;
  END Datenstand;

END Datenstand;

END LFI_Waldmischungsgrad_LV95_V1.
```

```
!!@ technicalContact=mailto:gis@bafu.admin.ch
!!@ furtherInformation=https://www.bafu.admin.ch/geodatenmodelle
!!@ IDGeoIV="164.21"
MODEL LFI Waldmischungsgrad LV03 V1 (en)
AT "https://models.geo.admin.ch/BAFU/"
VERSION "2018-04-06" =
  IMPORTS GeometryCHLV03_V1,Units,NonVector_Base_LV03_V3_1;

DOMAIN
DataYear EXTENDS INTERLIS.GregorianYear = 1900.. 2300;

TOPIC NonVector
EXTENDS NonVector Base LV03 V3 1.NonVector =

  CLASS ImageGraphicRasterObject (EXTENDED) =
    /** Höhe in Anzahl Rasterpunkten
    */
    ImageTileSizeH (EXTENDED) : MANDATORY 1 .. 1000000000;
    /** Breite in Anzahl Rasterpunkten
    */
    ImageTileSizeW (EXTENDED) : MANDATORY 1 .. 1000000000;
    SpatialReference Tile (EXTENDED) : MANDATORY GeometryCHLV03 V1.Coord2;
    ImageTileOrientation_DEG (EXTENDED) : MANDATORY 0.00 .. 359.99
  [Units.Angle_Degree];
    /** Minimalwert im Datensatz
    */
    DataMin : MANDATORY 0 .. 255;
    /** Maximalwert im Datensatz
    */
    DataMax : MANDATORY 0 .. 255;
    /** Im Bild gespeicherter Wert für Rasterzellen ohne Daten
    */
    NoDataValue : MANDATORY -128.0 .. 0.0;
  END ImageGraphicRasterObject;

  CLASS NonVector Dataset (EXTENDED) =
    Title : MANDATORY TEXT*256;
    Description (EXTENDED) : MANDATORY MTEXT*256;
    /** Datenstand
    */
    DataStatus : MANDATORY DataYear;
  END NonVector Dataset;

END NonVector;

TOPIC Datenstand =

  DOMAIN
  /** Flächen ohne Kreisbogen */
  Polygon = SURFACE WITH (STRAIGHTS) VERTEX GeometryCHLV03 V1.Coord3
  WITHOUT OVERLAPS > 0.001;

  /** Klasse für Datenstand */
  CLASS Datenstand =
    Jahr : MANDATORY 1900 .. 2100;
    Datum : INTERLIS.XMLDate;
    Geometrie : MANDATORY Polygon;
  END Datenstand;

END Datenstand;

END LFI_Waldmischungsgrad_LV03_V1.
```

Anhang A: Glossar

BAFU	Bundesamt für Umwelt
BGDI	Bundes Geodaten-Infrastruktur
CHBase	Basismodule des Bundes
GeoCat	geocat.ch ist der Metadatenkatalog für die Geodaten der Schweiz.
GeoIG	Bundesgesetz vom 5. Oktober 2007 über Geoinformation (Geoinformationsgesetz), SR 510.62
GeoIV	Verordnung vom 21. Mai 2008 über Geoinformation (Geoinformationsverordnung), SR 510.620
GeoTIFF	Ein GeoTIFF ist eine spezielle Form eines TIFF-Bildes, also ein Dateiformat zur Speicherung von Bilddaten. Dabei werden spezielle Daten über die Georeferenz (Koordinaten, Bildausschnitt, Kartenprojektion) zusätzlich zu den sichtbaren Rasterdaten in die Bilddatei eingebettet.
GKG	Koordinationsorgans für Geoinformation des Bundes
HSV	Der HSV-Farbraum ist der Farbraum etlicher Farbmodelle, bei denen man die Farbe mit Hilfe des Farbwerts (englisch hue), der Farbsättigung (saturation) und des Hellwerts (oder der Dunkelstufe) (value) definiert.
INTERLIS	Systemunabhängige Sprache zur Modellierung von Daten. Siehe auch http://www.interlis.ch
LFI	Landesforstinventar Schweiz http://www.lfi.ch
MGDM	minimales Geodatenmodell
NGDI	Nationale Geodaten-Infrastruktur
Opazität	Das Gegenteil von Transparenz, also mangelnde Durchsichtigkeit. Die Opazität einer Farbe wird auf einer Skala von 0 (vollständig durchsichtig) bis 1 (vollständig deckend) angegeben.
RGB	Ein RGB-Farbraum ist ein additiver Farbraum, der Farbwahrnehmungen durch das additive Mischen dreier Grundfarben (Rot, Grün und Blau) nachbildet.
Topic	Im INTERLIS-Jargon gebräuchlicher Name für „Thema“. Das Topic dient zur Gruppierung inhaltlich zusammengehöriger Klassen in INTERLIS
UML	Abkürzung für "Unified Modelling Language". Eine grafische Modellierungssprache zur Spezifikation, Konstruktion und Dokumentation von Software-Teilen und anderen Systemen.
VHM	Vegetationshöhenmodell
WMG	Waldmischungsgrad

Anhang B: Literaturverzeichnis

Brändli, U.-B. (Red.) 2010: Schweizerisches Landesforstinventar. Ergebnisse der dritten Erhebung 2004–2006. Birmensdorf, Eidgenössische Forschungsanstalt für Wald, Schnee und Landschaft WSL. Bern, Bundesamt für Umwelt, BAFU. 312 S.

https://www.lfi.ch/publikationen/publ/LFI3_Ergebnisbericht.pdf

Ginzler, C.; Hobi, M.L., 2015: Countrywide Stereo-Image Matching for Updating Digital Surface Models in the Framework of the Swiss National Forest Inventory. Remote Sens.7: 4343-4370.

<http://www.mdpi.com/2072-4292/7/4/4343>

Waser, L.; Ginzler C.; Rehus, N. 2017: Wall-to-wall tree type mapping from countrywide airborne remote sensing surveys. Remote Sensing, 9, 766.

<http://www.mdpi.com/2072-4292/9/8/766>